

# LINA 网络解码器

## 用户指南

DCS321672 - 修订版 1.03

## LINA 用户指南

本用户指南旨在帮助您释放 dCS LINA 网络解码器 的全部潜能。

在本文档中，您可以搜索关于设置、安装、使用和养护系统的建议。我们希望您在开始操作前先仔细阅读文档。如需获取更多信息或支持，请通过 [dcsaudio.com/contact](https://dcsaudio.com/contact) 联系我们。

希望您享受聆听体验，同时热烈欢迎您加入 dCS 社区。

## 文档信息

刊载于：2023/10/11

文档 ID：DCS321672 - 修订版 1.03

软件版本：2.0x

## 版权

版权所有 © 2023 Data Conversion Systems Ltd. 保留所有权利。

本手册中包含的信息如有更改，恕不另行通知。本公司已对其准确性进行核查，不承担任何因错误导致的责任。

dCS®、dCS 扩展® 和 Ring DAC® 均为 Data Conversion Systems Ltd. 的注册商标

dCS 是 Data Conversion Systems Ltd. 在英国注册的公司，编号2072115。

本产品采用以下 dCS 专有技术：Ring DAC

其他产品和公司名可能是其他公司的商标或注册商标，是其所有者的资产。上述条款仅作说明之用，无意侵权。

## 预期用途

本文档为用户提供了安装、使用和配置产品的建议。

## 本文档中的约定

本文档使用以下安全通告和须知：



### 警告

表示危险情况，如不加以避免，可能会导致死亡或严重伤害。



### 小心

表示危险情况，如不加以避免，可能会导致中等伤害、损坏产品或导致数据遗失。

### 注意

表示重要情况，如不加以避免，可能会严重影响操作。



与当前章节相关的额外信息。

# 目录

安全	6
入门指南	8
包装清单	8
放置 LINA 网络解码器 的地方	8
建议使用的线材和接头	8
数字输入	9
模拟输出	9
概述	10
正面	10
显示屏	11
状态图标	12
背面	12
模拟输出	13
数字输入	13
AES 数字输入	13
SPDIF 数字输入	13
USB 插座	14
字时钟输入	14
网络插座	14
安装	15
连接电源	15
开启和关闭设备	15
使用休眠模式	16
连接 LINA 范围	16
1. 定位 LINA 范围	16
2. 将 LINA 网络解码器 连接至 LINA 耳机放大器	17
3. 将 LINA 级主时钟 连接至 LINA 网络解码器	17
连接音频源设备	18
连接单个 AES 或 SPDIF 输入	18
连接双 AES 输入	18
连接集成放大器和前置放大器	19
连接网络	19
连接电脑	20
选择 LINA 网络解码器 作为电脑上的音频输出设备	21
macOS™	21
Windows™ 10 和 Windows™ 8.1	21
计时	21
以主模式使用设备	22
以音频同步模式使用设备	22
将设备锁定至主音频时脉校准机	22
使用 Power Link	23
dCS Mosaic	24
使用 LINA 网络解码器	25
更改源输入	25
使用 Apple AirPlay 播放音乐	25
使用 Spotify 连接 播放音乐	26

播放流媒体服务中的音乐	26
关于 MQA 文件	26
使用 Roon	27
播放 USB 存储设备中的音乐	27
<b>设置</b>	<b>28</b>
导航菜单	28
菜单概览	29
更改快捷键	30
更改互馈设置	30
更改 PCM 滤波器	31
更改 DSD 滤波器	31
更改升采样模式	32
更改映射器	32
更改模拟输出的绝对相位	33
调整平衡	33
解锁和锁定音量控制	33
设置计时同步模式	34
启用和禁用双 AES	34
设置 USB 音频类别	35
启用和禁用缓冲	35
更改线路输出电平	35
更改文本大小	36
关闭显示屏	36
更改显示屏亮度	36
更改红外遥控器设置	36
恢复出厂设置	37
测试交换声道	38
调节设备	38
查阅设备信息	38
更新软件	39
<b>维护</b>	<b>40</b>
更换熔断的电源保险丝	40
清洁设备	41
<b>规格</b>	<b>42</b>
<b>支持</b>	<b>44</b>
<b>有限保修</b>	<b>45</b>
一般信息	45
保修除外条款	45
获取保修服务	45
操作条件	45
<b>合规</b>	<b>46</b>
产品标签	46
FCC 合规声明	47
欧盟符合性声明	47
韩国 B 类合规声明	47
iPhone® 和 iPad® 专用	48
可与 Apple Airplay 一同运行	48

# 安全

为了预防人身伤害或损坏设备，请在使用前仔细阅读以下安全信息。



## 小心

请阅读并遵守本文档中所有的安全信息和说明。

- 请遵守本文档中的清洁说明。
- 只能按照本文档说明安装设备。
- 请勿将液体泼洒到设备上或使其受潮。
- 请勿将设备安装在热源附近。
- 只可使用 dCS 指定的附件和配件。



## 小心

为防止触电风险并确保获得最佳音频性能，请使用适合的电源线将设备连接至电源地线（接地线）。

- 接地型插头有两个叶片和一个接地插脚，该插脚是为安全起见而设置的。如随附插头与您的插座不匹配，请联系合格电工。
- 如电源线已损坏，请勿使用。
- 如长时间不使用本设备，请将设备电源断开。
- 雷雨天气时，请将设备电源断开，防止出现电涌。



## 小心

设备上的防护罩可保护您免于触电。

- 请勿从设备上取下防护盖。
- 如您从设备上取下防护盖，则保修失效。

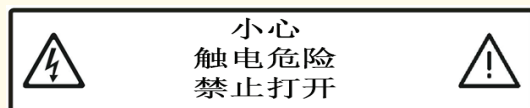

## 注意

如设备已损坏，请勿使用，请联系合格的维修人员。以下原因可能会导致设备损坏：

- 液体泼洒到设备上。
- 重物跌落到设备上。
- 设备被雨淋湿或受潮。
- 设备掉落。

## 注意

因误用电源再生器或电源再生器故障而导致的设备损坏不在保修范围内。

- 不建议使用电源再生器。
- 如需使用变压变频电源再生器，请设置符合当地标准的电压值。请将频率设置为 50Hz 或 60Hz。
- 电源再生器与设备连接时，请勿更改其输出电压。

### 注意

如设备已冷却并已移至温暖的室内，设备内部可能会形成冷凝。冷凝可能会干扰设备的正常运行。如设备曾置于低温处，请拆除所有包装，静置 1-2 小时，等待其恢复正常室温后再使用。

# 入门指南

## 包装清单

包装盒内含有以下物品：

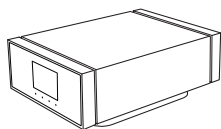

dCS LINA 网络解码器

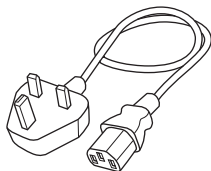

电源线 (2m)

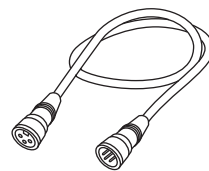

2x XLR 线 (0.5m)

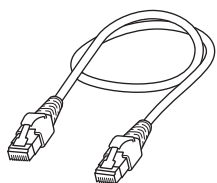

以太网线 (2m)

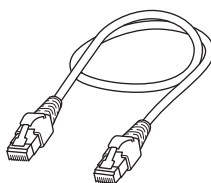

Power Link 线 (0.5m)

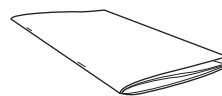

入门指南



Spotify 宣传单



欢迎函



屏幕清洁布

如果包装盒内有物品遗漏，请联系您的经销商。



我们建议您保留设备原包装。如您需要订购替换包装，请联系您的经销商。

## 放置 LINA 网络解码器 的地方

要获得最佳音质：

- 您可以将设备垂直叠放，或将其并排放置。
- 确保您能够将 LINA 网络解码器 轻松连接至系统的其他设备。
- 如需垂直叠放设备，请将底部的设备放在坚实、无振动的底座上。



为防止过热，我们建议您在设备周围留出一些空间以便通风。

## 建议使用的线材和接头

我们建议以下线材和接头应与设备一同使用。“商用”线材将随设备一同提供，您也可使用质量符合要求的线材和接头。

### 注意

笨重或无法弯曲的电源线可能会损坏设备的电源插座。





某些“高保真音响发烧友专用”线材的接地或屏蔽布置较为特殊，或没有配备适合的特性阻抗。如您在使用此类线材时出现问题，但换用标准线材后问题消失，请联系您的线材制造商。

## 数字输入

输入	建议使用的线材和接头
AES / EBU	配有一个 3 叉 XLR 接头和一个 3 叉 XLR 插座的 110 $\Omega$ 双绞屏蔽线材。
字时钟 / SPDIF BNC	配有 BNC 接头的 75 $\Omega$ 同轴线材。
SPDIF RCA	配有 RCA 唱机接头的 75 $\Omega$ 同轴线材。
Toslink	Toslink 光缆。
网络	RJ45 以太网线。
USB	配有一个 type A 接头和一个 type B 接头的 USB 2.0 标准屏蔽线材。内屏两端必须连接。



字时钟插座需进行简易直流耦合连接。如您使用的是电容耦合式线材或带有内置网络的电缆，接口可能无法正常工作。

## 模拟输出

输出	建议使用的线材和接头
平衡输出	配有一个 3 叉 XLR 接头和一个 3 叉 XLR 插座的双绞屏蔽线材。
非平衡输出	配有 RCA 唱机接头的同轴线材。

# 概述

## 正面

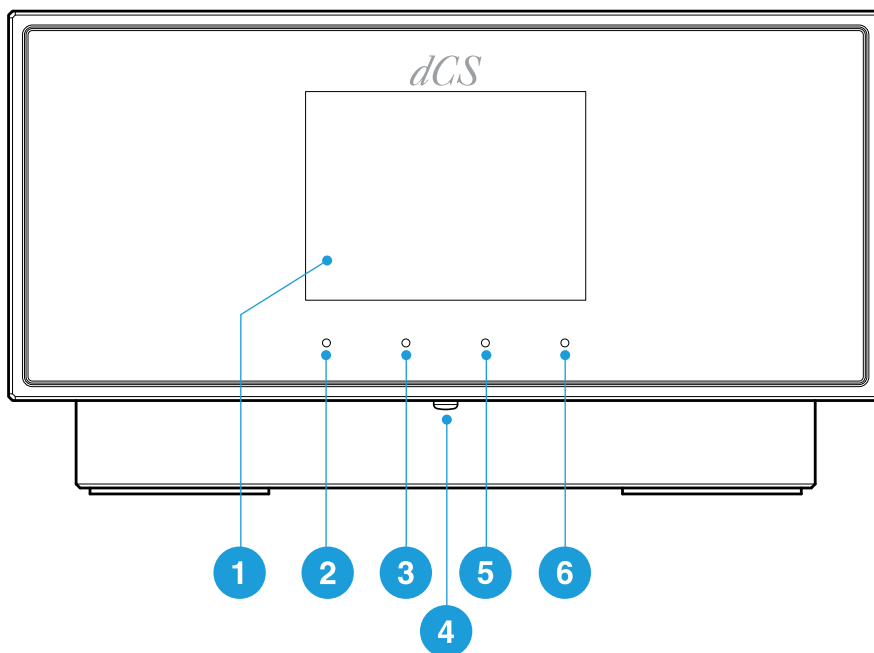

物品	描述
1 显示屏	显示菜单和关于当前输入的信息，例如，曲目名称和艺术家。
2 触摸键	点击选择按键上方显示屏中出现的选项。 <ul style="list-style-type: none"><li>在主屏幕上，点击并使用指定的快捷操作。</li><li>在菜单上，点击向上一级或退出菜单。</li></ul>
3 触摸键	点击选择按键上方显示屏中出现的选项。 <ul style="list-style-type: none"><li>在主屏幕上，点击并使用指定的快捷操作。</li><li>在菜单上，点击并返回上一页。</li></ul>
4 电源 键	如需开启或进入睡眠模式，请短按该键。 如需关闭，请长按直至显示 <b>电源关闭</b> 。
5 触摸键	点击选择按键上方显示屏中出现的选项。 <ul style="list-style-type: none"><li>在主屏幕上，点击并使用指定的快捷操作。</li><li>在菜单上，点击并前往下一页。</li></ul>
6 触摸键	点击选择按键上方显示屏中出现的选项。 <ul style="list-style-type: none"><li>在主屏幕上，点击并打开主菜单。长按以更改三个快捷键的功能。</li><li>在菜单上，点击并选择菜单项或更改设置。</li></ul>



您可以在主屏幕上为三个快捷键分配您需要的设置。

► 如需了解更多信息，请参阅“更改快捷键”在本页30。

# 显示屏

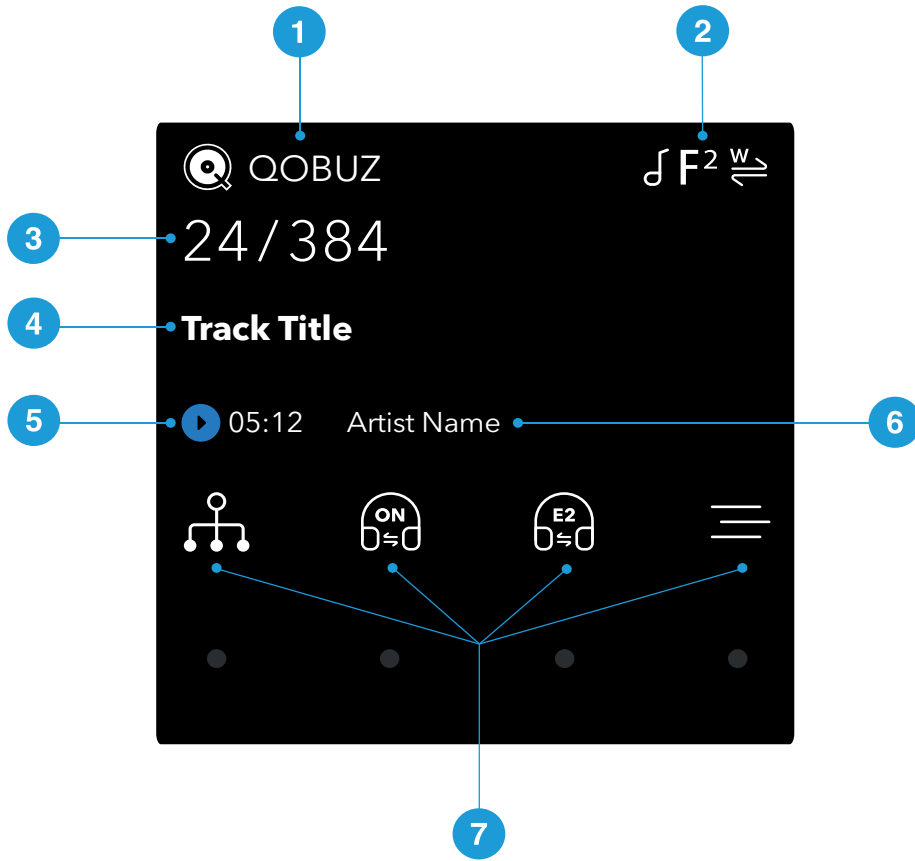

描述	
1	输入源
2	状态图标 ▶ 如需了解更多信息，请参阅“状态图标”下一页。
3	数据速率（PCM、DSD 或 DSDx2 的字长和采样率）
4	曲目标题*
5	播放/暂停图标和曲目时长*
6	艺术家名称*
7	菜单、设置和快捷键。如需选择选项，请点击相应的触摸键。 如选项不可用，则图标显示为灰色。

\*只在通过网络或 USB2 进行流式传输时显示

## 状态图标

状态图标显示在主屏幕的右上角。

图标	描述
	接收 PCM 数据时的滤波器设置
	接收 DSD 数据时的滤波器设置
	计时同步模式：主
	计时同步模式：音频
	计时同步模式：字时钟（自动、1 或 2）
	正相
	倒相

## 背面

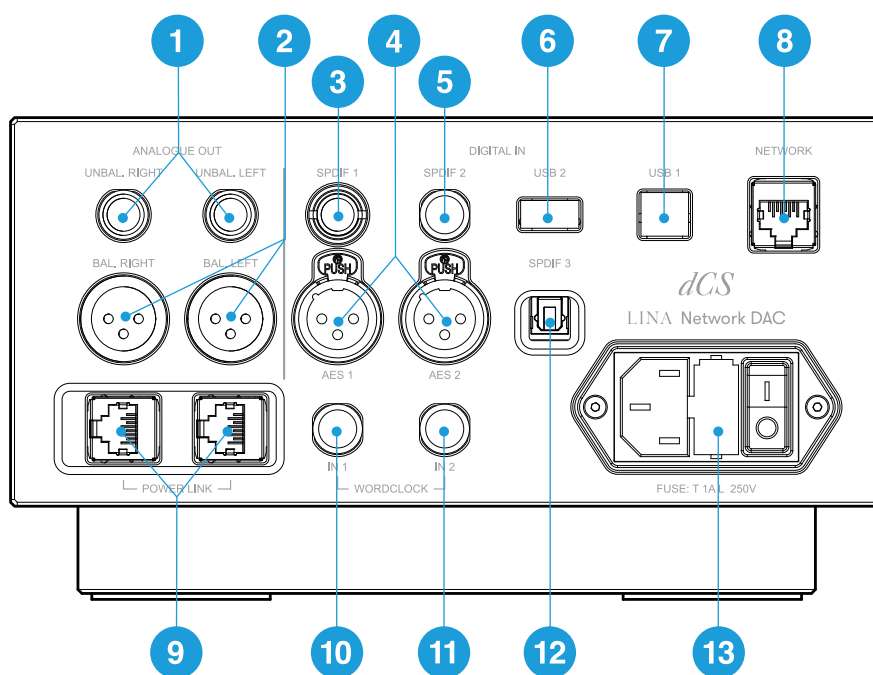

物品	描述
1 非平衡 左 非平衡 右	立体非平衡 RCA 模拟输出。将设备连接至集成放大器或前置放大器。
2 平衡 左 平衡 右	立体平衡 XLR 模拟输出。将设备连接至集成放大器或前置放大器。
3 SPDIF 1	RCA 数字输入。将设备连接至数字音频源。
4 AES 1 AES 2	XLR 数字输入。将设备连接至数字音频源，如 CD/SACD 激光唱机或升采样器。
5 SPDIF 2	BNC 数字输入。将设备连接至数字音频源，如 CD/SACD 激光唱机或升采样器。

物品	描述
6 USB 2	USB-A 数字输入。将设备连接至 USB 闪存驱动器。
7 USB 1	USB-B 数字输入。将设备连接至电脑或声音服务器。
8 网络	RJ45 网络输入。将设备连接至本地网络或互联网。
9 POWER LINK	RJ45 输入。将设备与其他 LINA 设备连接以启用 Power Link。 ▶ 如需了解更多信息，请参阅“使用 Power Link”在本页23。
10 字时钟 输入 1	字时钟输入 1。一个 75 Ω BNC 接头。 将设备连接至外部音频时脉校准机。字时钟仅用于同步，无法传输数字音频数据。
11 字时钟 输入 2	字时钟输入 2。一个 75 Ω BNC 接头。 将设备连接至外部音频时脉校准机。字时钟仅用于同步，无法传输数字音频数据。
12 SPDIF 3	光纤 Toslink 输入。将设备连接至数字音频源，如卫星接收装置。
13 电源插座、保险丝和电源开关	已通过一个带有电源开关和保险丝座的 IEC320 标准接头接通电源。

## 模拟输出

设备上的平衡和非平衡输出均是独立的，便于您将每个输出连接至不同的扩音器。

只能将平衡输出连接至真正的平衡输入。输出是电子平衡和浮动的，这将减少线材所造成的嗡嗡声或干扰。共有三种连接：

- 针 1 屏幕 / 接地线
- 针 2 信号 +
- 针 3 信号 -

 平衡输出在连接至非平衡输入时，无法正常运行。

## 数字输入

### AES 数字输入

AES 1 和 AES 2 输入可分别接收高达 192 kS/s 的 PCM 数据，或 DoP 格式的 DSD/64 数据。

如双 AES 已启用，您可以将 AES1 和 AES2 作为双 AES 配对同时使用。双 AES 支持以下数据格式：

- PCM 数据 (24/88.2 至 24/384)
- Vivaldi、Rossini、Scarlatti 和 Paganini Transports 中的 dCS 加密 DSD 数据
- DoP 数据 (DSD/64 或 DSD/128 over PCM)

▶ 如需了解更多信息，请参阅“启用和禁用双 AES”在本页34。

 双 AES 只能在源生成双 AES 数据的情况下正常运行。它与已同时连接 AES1 和 AES2 的单一 AES 数据不同。

### SPDIF 数字输入

SPDIF 1 和 SPDIF 2 输入可接收高达 192 kS/s 的 PCM 数据，或 DoP 格式的 DSD/64 数据。

SPDIF 3 是 Toslink 光学接收器，可接收高达 96 kS/s 的 PCM 数据。

## USB 插座

USB 1 输入是电气隔离“B”类（USB 从设备）插座。它可接收来自 Windows™ PC、Apple Mac™ 或声音服务器的音频数据。

USB 1 输入可兼容两种音频类别：

- 1 类，可接受高达 96 kS/s 的数据。  
无需在已连接的电脑上安装额外的驱动器。
- 2 类，可接受高达 384 kS/s 的数据，或 DoP 格式的 DSD/64 或 DSD/128 数据。  
如所用的是运行 macOS 10.6.3 或更高版本系统的苹果台式机和笔记本电脑，则无需安装额外的驱动程序。  
运行 Windows™ 10 或更高版本的计算机无需安装额外的驱动程序。  
在 Windows™ 7、8 和 8.1 上，需要安装 dCS USB Class 2 音频驱动程序。如果您需要 dCS USB Class 2 音频驱动程序，请联系 dCS 客服（support@dcsaudio.com）。

 USB 1 输入已使用 Windows™ 10 macOS 13.2 上多种 PCM 流媒体程序进行测试。但是，并非所有设备、操作系统或软件均支持 USB 音频连接。

► 如需了解更多信息，请参阅“设置 USB 音频类别”在本页 35。

USB 2 输入是“A”类（USB 主机）插座。其支持最高 24 bits / 384 kS/s 或 DSD/128 格式的 PCM 音频文件。与 USB 2 输入一起使用的任何设备应符合以下规范：

- FAT32 或未加密的 NTFS 格式 USB 闪存驱动器或 USB 笔驱动器（pen drive），建议最大 32 GB。

低功耗 USB 硬盘或 USB 固态硬盘可使用 USB 2 连接，但不受支持。

当两个 USB 插座均以真正的异步 USB 模式工作时，可确保设备不受已连接设备音频时脉校准机抖动的影响。

## 字时钟输入

字时钟输入 1 和 字时钟输入 2 插座可接受来音频时脉校准机或源设备的 44.1、48、88.2、96、176.4 或 192 kHz 的标准字时钟。

本设备只会在音频时脉校准机频率与数据速率或数据速率的精确倍数相同时锁定。

本插座仅用于同步，无法传输数字音频数据。

## 网络插座

网络插座是 RJ45 连接，可让您流式传输本地网络或互联网中的音乐。本设备可流式传输高达 24 bits / 384 kS/s、DSD/64 或 DSD/128 的音乐文件。网络接口可以异步模式运行，并且是电气隔离的。

### 注意

如意外插入错误的接头，可能会损坏网络插座的金属触点。不使用插座时，请更换防尘罩。

# 安装

## 连接电源

使用随附的电源线将您的 LINA 网络解码器 连接至电源。

1. 将电源线插入设备背面的电源插座。
2. 将插头接入电源。

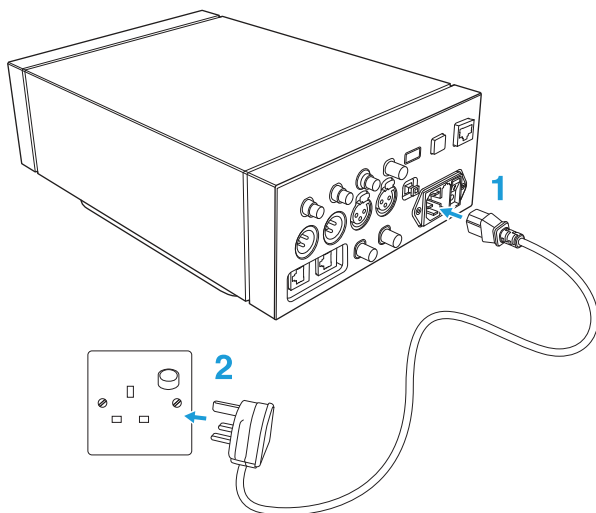

## 开启和关闭设备

在设备背面的电源线旁边，有一个电源翘板开关。前板上也有一个电源键。

如需开启设备：

1. 在设备背面，将电源翘板开关按压到 *I* 位置。

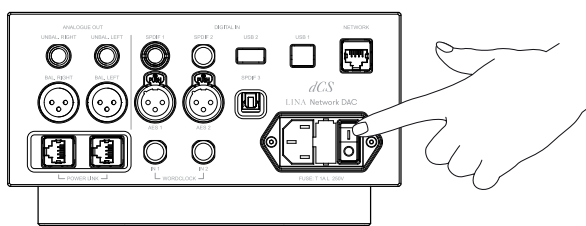

2. 在设备正面，按下 电源 键。

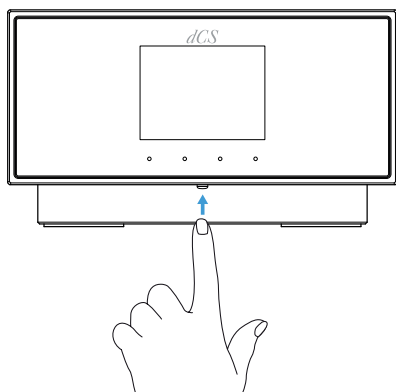

如需关闭设备：

- 长按 电源 键直至显示 电源关闭。

## 使用休眠模式

睡眠模式将使设备以当前状态待机，同时确保可以快速启用设备。

- 如需进入睡眠模式，请短按 **电源** 键。  
显示屏关闭。
- 如需退出睡眠模式，请再次按下 **电源** 键。

 为避免显示屏老化，请在不使用设备时将其关闭或切换为睡眠模式。

## 连接 LINA 范围

如需一同连接 LINA 网络解码器、LINA 级主时钟 和 LINA 耳机放大器：

1. 定位 LINA 范围。
2. 将 LINA 网络解码器 连接至 LINA 耳机放大器。
3. 将 LINA 级主时钟 连接至 LINA 网络解码器。

### 1. 定位 LINA 范围

您可以通过以下方式放置设备：

- 将设备并排放置。
- 将设备按以下顺序垂直叠放：
  - LINA 耳机放大器 在底部
  - LINA 级主时钟 在中间
  - LINA 网络解码器 在顶部

 为防止过热，我们建议您在设备周围留出一些空间以便通风。

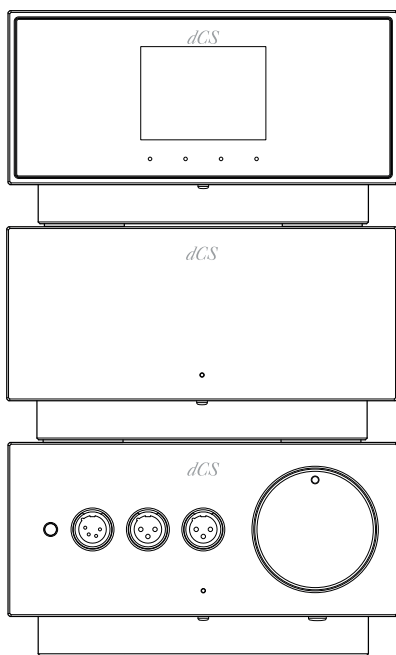



## 2. 将 LINA 网络解码器 连接至 LINA 耳机放大器

您可以使用平衡 XLR插座将 LINA 网络解码器 连接至 LINA 耳机放大器。

1. 使用两根平衡 XLR 线材，将 LINA 网络解码器 上的 平衡左 和 平衡右 输出连接至 LINA 耳机放大器 上的 平衡左 和 平衡右 输入。

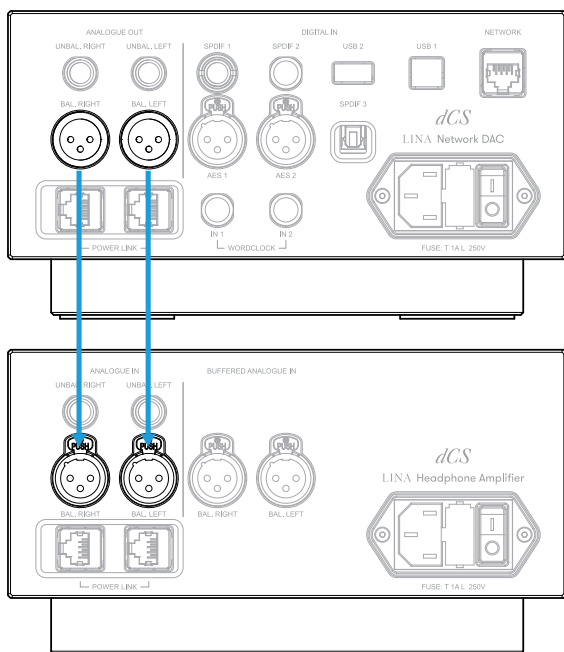



2. 在 LINA 耳机放大器 上选择非缓冲 XLR 输入。如状态指示灯未发出白光，请按住 功率 / 输入 键直至其变为白色。

## 3. 将 LINA 级主时钟 连接至 LINA 网络解码器

您可以将 LINA 网络解码器 上的网络和 USB 输入锁定为 LINA 级主时钟。

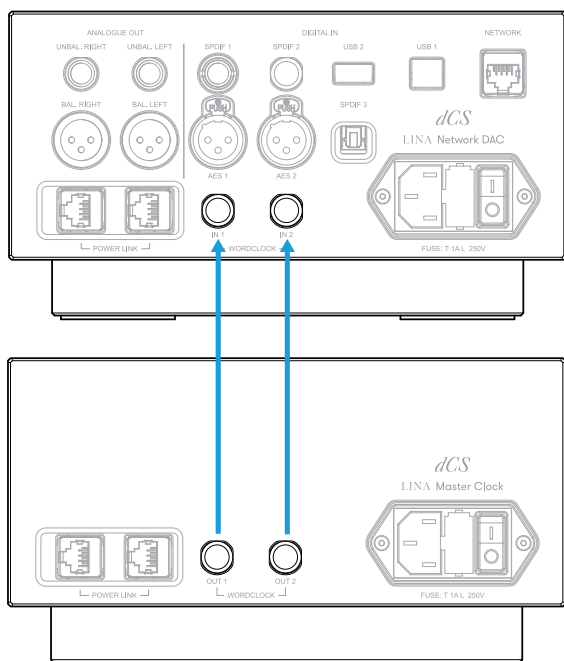
1. 开启 LINA 网络解码器 和 LINA 级主时钟。
2. 在 LINA 网络解码器 上选择网络或 USB 输入。  
 ▶ 如需了解更多信息，请参阅“更改源输入”在本页25。
3. 使用两根 BNC 线材，将 LINA 级主时钟 上的 字时钟 输出插座连接至 LINA 网络解码器 上的 字时钟 输入插座。



4. 将 LINA 网络解码器 上的计时同步模式设置为自动 。  
 ▶ 如需了解更多信息，请参阅“设置计时同步模式”在本页34。  
 LINA 网络解码器 选择合适的音频时脉校准机输入并锁定。

 如果您将 LINA 网络解码器 上的 AES 或 SPDIF 输入锁定至 LINA 级主时钟，源设备将不会锁定至音频时脉校准机，从而产生周期性的滴答声、电压差或失真。  
 如需以该方式使用 LINA 网络解码器，请使用带有字时钟输入的源设备和带有额外输出的音频时脉校准机。

## 连接音频源设备

您可以使用 LINA 网络解码器 背面的输入插座，将音频设备连接至本设备，例如，CD/SACD 激光唱机、DVD CD播放激光唱机或升采样器。

本设备有两种输入插座：

- AES (Audio Engineering Society)
- SPDIF (索尼/飞利浦数字接口)

 如果您将 LINA 网络解码器 上的 AES 或 SPDIF 输入锁定至 LINA 级主时钟，源设备将不会锁定至音频时脉校准机，从而产生周期性的滴答声、电压差或失真。  
 如需以该方式使用 LINA 网络解码器，请使用带有字时钟输入的源设备和带有额外输出的音频时脉校准机。

## 连接单个 AES 或 SPDIF 输入

大多数数字音频源设备均配有至少一个数字输出，通常为RCA 唱机接头。卫星接收装置通常配有一个 Toslink 光纤输出。

1. 在 LINA 网络解码器 背面，将一根合适的线材连接至以下任一插座：
  - AES 1
  - AES 2
  - SPDIF 1
  - SPDIF 2
  - SPDIF 3
2. 将线材的另一端连接至源设备。
3. 开启源设备。
4. 如果可能的情况下，请使用源设备播放音乐，以生成音频信号。
5. 更改设备上的源输入。  
 ▶ 如需了解更多信息，请参阅“更改源输入”在本页25。  
 当您选中输入后，显示屏会显示当前音乐的位速率和格式。

## 连接双 AES 输入

某些音频设备，例如升采样器或声音服务器，可以通过双 AES 输出。双 AES 的抖动低于单 AES 或 SPDIF。

 某些音频设备配有两个可传输相同数据的单 AES 输出。这与双 AES 不一样，当您手动设置为双 AES 模式时，其仍将处于单声道状态。为避免这一问题，我们建议您针对双 AES 使用自动设置。

1. 使用 XLR 电缆，将您的 LINA 网络解码器 连接至源设备。确保电缆没有被调换。
  - 将源设备上的 AES1（或 AES A）输出连接至设备上的 AES 1 插座。
  - 将源设备上的 AES2（或 AES B）输出连接至设备上的 AES 2 插座。
2. 开启源设备。
3. 如果可能的情况下，请使用源设备播放音乐，以生成音频信号。
4. 确保设备上的双 AES 已启用。
  - ▶ 如需了解更多信息，请参阅“启用和禁用双 AES”在本页34。
5. 将设备上的源输入更改为 双 AES。
  - ▶ 如需了解更多信息，请参阅“更改源输入”在本页25。
 当您选中输入后，显示屏会显示当前音乐的位速率和格式。

## 连接集成放大器和前置放大器

您可以将您的 LINA 网络解码器 连接至集成放大器和前置放大器。本设备配有两种模拟输出连接：平衡和非平衡。以上输出均为独立输出，便于您将每个输出连接至不同的扩音器。

### 注意

如果准备将 LINA 网络解码器 直接连接至功率放大器，请先解锁音量控制，调低音量，然后再为系统安装 LINA 网络解码器。

- ▶ 如需了解更多信息，请参阅“解锁和锁定音量控制”在本页33。



不建议使用 XLR 电缆将设备的平衡输出连接至非平衡输入，因为这会导致嘶声、电平不稳定和声音薄弱。

1. 开启扩音器，将其音量调低。
2. 将电缆连接至设备背面。
  - 如您使用的是平衡输出，请将 XLR 电缆连接至 平衡左 和 平衡右 插座。
  - 如您使用的是非平衡输出，请将 RCA 唱机线材连接至 非平衡左 和 非平衡右 插座。
3. 将线材的另一端连接至扩音器。
  - 💡 扩音器上的输入可能标记为 CD 或 AUX。
4. 选择扩音器上需要的输入，并播放一些音乐。
  - ▶ 如需了解更多信息，请参阅“使用 LINA 网络解码器”在本页25。
5. 播放音乐时，将扩音器音量慢慢调高至所需程度。

## 连接网络

如您将 LINA 网络解码器 连接至网络，则可以流式传输本地内容，如网络上的音乐服务器，或互联网服务中的内容。

将设备连接至网络前，请确保您持有以下物品：

- 一台带有备用以太网插座的 Wi-Fi 网络路由器。为了流式传输互联网服务中的内容，务必将您的路由器连接至互联网。
- 一台已安装 Mosaic 控制 应用程序的移动设备。
  - ▶ 如需了解更多信息，请参阅“dCS Mosaic”在本页24。
- 可选：一个音乐服务器，如网络附加存储（NAS）服务器。该音乐服务器必须兼容 UPnP（通用即插即用），并且必须通过以太网线连接至路由器。

我们使用 MinimServer UPnP 服务器软件对产品进行了全面检测。如需了解关于 MinimServer 的更多信息，请访问网站 [www.minimserver.com](http://www.minimserver.com)

💡 如需了解关于网络配置的更多信息，请联系您当地的服务中心或当地的 IT 技术人员。

如需将您的 LINA 网络解码器 连接至网络：

1. 在设备背面，将以太网线连接至 网络 插座。
2. 将以太网线的另一端连接至您的路由器。
3. 在您的移动设备上，连接与路由器相同的网络。
4. 打开移动设备上的 Mosaic 控制 应用程序，并连接至您的 LINA 网络解码器。

💡 如需从互联网服务进行流式传输，务必将您的路由器连接至互联网。

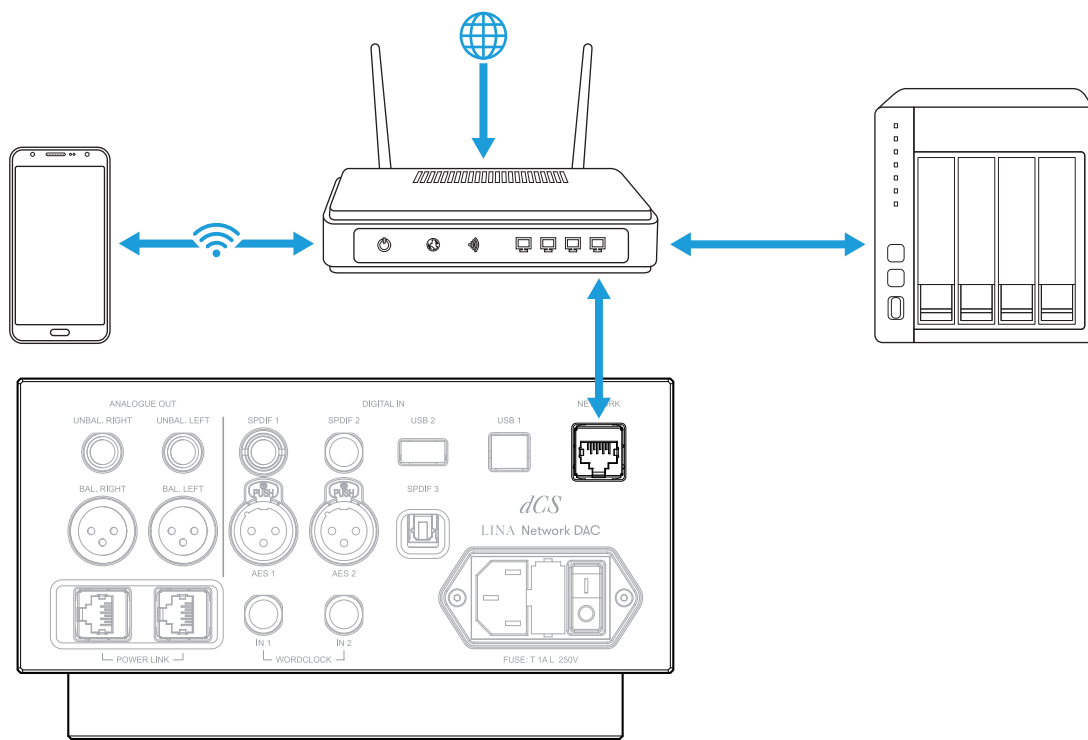

## 连接电脑

您可以将电脑连接至 LINA 网络解码器 上的 *USB 1* 插座。为了获得最佳效果，我们建议您使用高端音乐流程序来代替包含操作系统的软件。

*USB 1* 输入可兼容两种音频类别：

- 1 类，可接受高达 96 kS/s 的数据。  
无需在已连接的电脑上安装额外的驱动器。
- 2 类，可接受高达 384 kS/s 的数据，或 DoP 格式的 DSD/64 或 DSD/128 数据。  
如所用的是运行 macOS 10.6.3 或更高版本系统的苹果台式机和笔记本电脑，则无需安装额外的驱动程序。

运行 Windows™ 10 或更高版本的计算机无需安装额外的驱动程序。

在 Windows™ 7、8 和 8.1 上，需要安装 dCS USB Class 2 音频驱动程序。如果您需要 dCS USB Class 2 音频驱动程序，请联系 dCS 客服 (support@dcsaudio.com)。

💡 *USB 1* 输入已使用 Windows™ 10 macOS 13.2 上多种 PCM 流媒体程序进行测试。但是，并非所有设备、操作系统或软件均支持 USB 音频连接。

▶ 如需了解更多信息，请参阅“设置 USB 音频类别”在本页 35。

1. 使用一根 USB 线，将电脑连接至设备背面的 USB 1 插座。
2. 将设备上的源输入更改为 USB / PC。
  - ▶ 如需了解更多信息，请参阅“更改源输入”在本页25。
3. 在您的流程中，选择 LINA 网络解码器 作为输出设备。

## 选择 LINA 网络解码器 作为电脑上的音频输出设备

如需在本设备上聆听电脑中的音乐，您可能需要更改首选音频输出设备。

### macOS™

1. 选择 **Finder**。
2. 选择 **Go** 标签。
3. 选择 **Utilities > 安装音频 MIDI**。
4. 使用鼠标右键选择 **dCS Lina 网络解码器**。
5. 选择**使用本设备作为音响输出**。
6. 要获得最佳音质，请将格式设置为 **384000.0Hz** 和 **2ch-24bit Integer**。
7. 关闭**安装音频 MIDI**。

### Windows™ 10 和 Windows™ 8.1

1. 打开控制面板并选择 **声音**。
2. 选择**播放**标签。
3. 使用鼠标右键选择 **dCS Lina 网络解码器**。
4. 选择**设置为默认通信设备**。
5. 要获得最佳音质：
  - a. 选择**属性**。
  - b. 选择**高级**标签。
  - c. 选择 **24 bit、384000 Hz（录音棚品质）**。
  - d. 在**专用模式**选项中，同时选中两个选项。
6. 关闭**声音**窗口。

## 计时

音频时脉校准机抖动是数字音频音频时脉校准机频率的变化，可能会在聆听音乐时造成细节遗失。本设备可以运行不同的计时同步模式，从而减少抖动。为了最大程度减少抖动，请将本设备连接至 LINA 级主时钟 或可兼容的主音频时脉校准机。

▶ 如需了解更多信息，请参阅“连接 LINA 范围”在本页16。

计时同步模式	输入	描述
主 (M)	网络和 USB	本设备使用内部音频时脉校准机来控制网络、电脑或闪存驱动器的数据传输。
音频 (A)	AES 和 SPDIF	本设备将锁定来自源设备的数据流。
字时钟	网络和 USB	本设备将锁定至音频时脉校准机，并控制网络、电脑或闪存驱动器的数据传输。
• 自动 (W)		
• 1 (W1)	AES 和 SPDIF	本设备和源设备将锁定至音频时脉校准机。源设备的字时钟输入必须以正确的频率连接至主音频时脉校准机输出。
• 2 (W2)		

 针对每个输入，分别存储了同步模式设置。

## 以主模式使用设备

使用网络或 USB 输入时，如未连接音频时脉校准机，设备将自动默认设置为主模式。您可根据自己的喜好将以上输入设置为主模式，并忽略字时钟输入的任何连接。

- ▶ 如需了解更多信息，请参阅“设置计时同步模式”在本页34。

## 以音频同步模式使用设备

使用 AES 或 SPDIF 输入时，您可以对设备进行设置，锁定源音频设备中的数据流。

1. 开启设备。
2. 开启源音频设备。
3. 在设备上，选择您需要锁定的输入。
  - ▶ 如需了解更多信息，请参阅“更改源输入”在本页25。
4. 将设备上的计时同步模式设置为音频。
  - ▶ 如需了解更多信息，请参阅“设置计时同步模式”在本页34。

## 将设备锁定至主音频时脉校准机

为了尽可能降低抖动，你可以将设备锁定至主音频时脉校准机。如果主音频时脉校准机有可用输出，您可以使用它为其他音频源计时，如 CD/SACD 激光唱机。

1. 开启设备和音频时脉校准机。
  2. 在设备上，选择您需要锁定至音频时脉校准机的输入。
    - ▶ 如需了解更多信息，请参阅“更改源输入”在本页25。
  3. 使用两根 BNC 线材，将音频时脉校准机上的 字时钟 输出插座连接至设备上的 字时钟 输入插座。
  4. 如果您还将另一个音频源锁定到了音频时脉校准机，请将其开启，并将音频时脉校准机连接至源设备上的字时钟输入。
  5. 将设备上的计时同步模式设置为字时钟 1-2 自动。
    - ▶ 如需了解更多信息，请参阅“设置计时同步模式”在本页34。
- LINA 网络解码器 选择合适的音频时脉校准机输入并锁定。

## 使用 Power Link

Power Link 可让您同时开启和关闭 LINA 设备，或同时让 LINA 网络解码器 和 LINA 级主时钟进入或退出睡眠模式。

如需启用 Power Link，请使用两根 RJ45 线材连接每个设备上的 *POWER LINK* 插座。

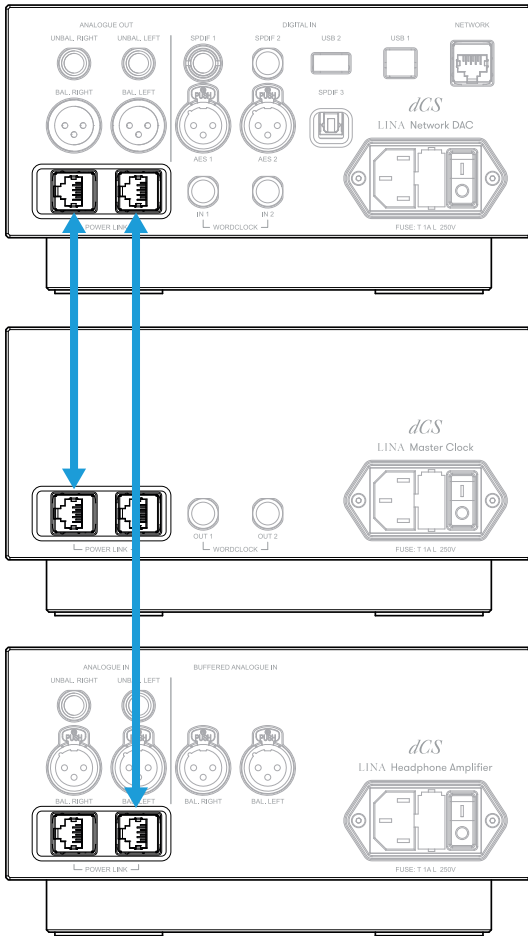



# dCS Mosaic

dCS Mosaic 是定制系列的硬件和软件模块，可让您访问数字音乐。通过 dCS Mosaic，您可以从以下渠道流式传输内容：

- 本地流媒体源，如网络上的音乐服务器或使用 Apple AirPlay
- 互联网服务，如 Spotify、TIDAL、Qobuz 和 Deezer
- 网络电台
- 通过 Airable 的播客

## Mosaic 控制 应用程序

Mosaic 控制 是一款专用于您的 iOS 或 Android 移动设备的应用程序。借助 Mosaic 控制 应用程序，您可以通过操作简便、功能强大的界面获取海量音乐。您可以使用本应用程序进行以下操作：

- 浏览各类流媒体服务
- 针对您的 dCS 产品管理设置和配置选项

如需下载 Mosaic 控制 应用程序，请访问您的 iOS 或 Android 设备上的应用程序商店，并搜索 dCS Mosaic。



## Mosaic 控制 应用程序使用帮助



如需查阅 Mosaic 控制 应用程序的《用户指南》，请访问网站 <https://dcs.community/t/dcs-mosaic-user-guide/>











# 使用 LINA 网络解码器

## 更改源输入

您可以使用菜单浏览可用的源输入。

1. 点击 .
2. 点击 .
3. 点击 , 以更改输入。

当您每次点击按键时, 该键均会向前滚动可用的输入列表。

图标	输入名称
	网络
	AES 1
	AES 2
	双 AES
	SPDIF 1
	SPDIF 2
	SPDIF 3
	USB 1

 如 USB 闪存驱动器已连接至 USB 2 插座, 设备会将其视为网络驱动器。选择使用 Mosaic 控制 应用程序的输入。

 如双 AES 已禁用, 双 AES 则不会在输入列表中显示。

▶ 如需了解更多信息, 请参阅“启用和禁用双 AES”在本页 34。

 流式传输网络中的音轨时, 会自动选择网络输入。

## 使用 Apple AirPlay 播放音乐

使用 Apple AirPlay 无线流式传输 Apple 设备中的音乐。如需了解更多信息, 请访问网站 [www.apple.com/airplay](http://www.apple.com/airplay)。

1. 请将您的 Apple 设备连接至与 LINA 网络解码器 相同的 Wi-Fi 网络。
2. 在 Apple 设备屏幕右上角向下滑动, 访问控制中心。
3. 点击 AirPlay 图标 , 然后选择您的 LINA 网络解码器。

AirPlay 激活时, 将自动选择设备的网络输入。

 如需以类似的方式播放 Android 设备上存储的音乐, 请使用 UPnP (通用即插即用) 应用程序, 如 BubbleUPnP。

## 使用 Spotify 连接 播放音乐

您可以将自己的电话、平板电脑或电脑作为 Spotify 的遥控器。



1. 将运行 Spotify 应用程序的设备连接至与 LINA 网络解码器 相同的 Wi-Fi 网络。
2. 打开 Spotify 应用程序，播放歌曲。
3. 选择屏幕底部的 **可用设备**。
4. 从设备列表中，选择您的 LINA 网络解码器。

如需了解关于如何安装和使用 Spotify 连接 的更多信息，请访问网站 [www.spotify.com/connect](http://www.spotify.com/connect)。

Spotify 软件受第三方许可约束：[www.spotify.com/connect/third-party-licenses](http://www.spotify.com/connect/third-party-licenses)。

## 播放流媒体服务中的音乐

您可以使用 Mosaic 控制 应用程序播放在线流媒体服务中的音乐，如 Spotify、TIDAL、Qobuz 和 Deezer。您还可以通过 Airable 收听网络电台和播客。

► 如需了解更多信息，请参阅“dCS Mosaic”在本页24。

## 关于 MQA 文件

MQA (Master Quality Authenticated) 是一项屡获殊荣的英国技术，可提供原始母带录音的音质。本 MQA 主文件已经过完全认证，并已压缩至可进行流式传输或下载容量。您的 LINA 网络解码器 采用全 MQA 解码器。

如需了解关于 MQA 技术的更多信息，请访问网站 [www.mqa.co.uk](http://www.mqa.co.uk)



MQA 文件通过网络连接或 USB 2 插座，以 bit-perfect 模式进行流式传输，并已提取和渲染至原始采样率。解码后的采样率在显示屏上显示。

从另一个设备提取至 24/88.2 或 24/96 的 MQA 文件，已通过 bit-perfect 模式传输至 USB 1、AES 1、AES 2、SPDIF 1、SPDIF 2 或 SPDIF 3 插座，并已渲染至原始采样率。

使用网络连接聆听 MQA 文件时，Mosaic 控制 应用程序将显示 MQA 流的类别。

图标	描述
	表示本设备正在解码和播放一个 MQA 流或文件，同时将显示来源，以确保声音与原始资源相同。
	表示本设备正在播放一个 MQA Studio 文件，本文件已获得艺术家/创作者工作室的批准，或已经过版权所有者的验证。
	表示本产品正在接收一个 MQA 流或文件。最终将展开 MQA 文件，并显示原始采样率。

### 注意

如 MQA 文件中的原始数据变更，本设备将无法解码文件。

对于识别为含有 MQA 音频的文件和发送至 MQA 解码器进行认证的文件，文件中的元数据必须包含正确的 MQA 标签。如 MQA 文件的元数据变更、移除或不存在（例如，如果文件是从 MQA 编码 CD 中翻录的），那么将无法识别和解码此类文件。

如需固定 MQA 文件的元数据，请使用 MQA Tag Renaming 应用程序。本应用程序将读取位流中的 MQA 标记，并在文件中应用适合的元数据标签。如需了解关于 MQA Tag Renaming 应用程序的更多信息，请访问网站：<https://www.mqa.co.uk/customer/tag435sdf43te>。

MQA 徽标是 MQA Limited 的商标且可在授权情况下使用。MQA 和 Sound Wave Device 是 MQA Limited © 的注册商标，2016 年。

## 使用 Roon

LINNA 网络解码器 是 Roon Ready。



如您持有 Roon 账户，请在您的 NAS 驱动器或已联网的电脑上安装 Roon Core。然后，您可以使用 Roon 远程控制设备播放。

如需了解关于 Roon 的更多信息，请访问网站 <https://roonlabs.com/>

## 播放 USB 存储设备中的音乐

您可以播放 USB 存储设备上存储的音乐。针对已连接的 USB 设备，务必遵守以下说明：

- FAT32 或未加密的 NTFS 格式 USB 闪存驱动器或 USB 笔驱动器 (pen drive)，建议最大 32 GB。

低功耗 USB 硬盘或 USB 固态硬盘可使用 USB 2 连接，但不受支持。

### 注意

请勿尝试播放设备上的非音频文件。如设备停止响应，请将其重启。

如需播放 USB 存储设备中的音乐：

1. 将 USB 存储设备连接至设备背面的 USB 2 插座。
2. 打开 Mosaic 控制 应用程序，并访问 USB 存储设备。
3. 选择要在 LINNA 网络解码器 上播放的歌曲。
  - ▶ 如需了解更多信息，请参阅 “dCS Mosaic” 在本页 24。

# 设置

您可以更改设备上的菜单设置，或使用 Mosaic 控制 应用程序。

▶ 如需了解更多信息，请参阅“dCS Mosaic”在本页24。

如需更改设备设置，请使用 Mosaic 控制 应用程序，在移动设备屏幕左侧选择 三。

## 导航菜单



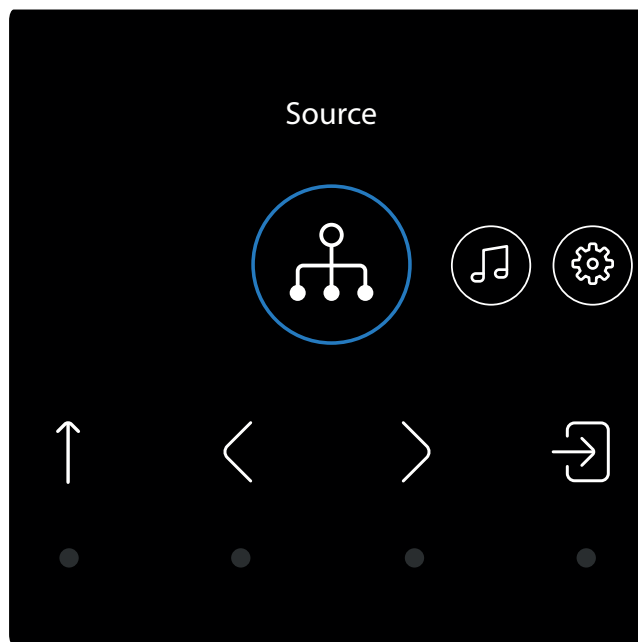













































































如需在设备上进行菜单导航，请点击显示屏下方的按键。







≡	打开主菜单	<	移至前一项
↑	向上一级或退出菜单	>	移至下一项
→	进入或选择		

# 菜单概览

下表展示了设备上可用的菜单和设置。

源 		网络 	AES 1 	AES 2 	双 AES 		
		SPDIF 1 	SPDIF 2 	SPDIF 3 	USB 1 		
处理 	互馈 	关闭 	互馈 	扩展 1 	扩展 2 		
	滤波器 <b>F1</b> 	滤波器 1 <b>F1</b> 	滤波器 2 <b>F2</b> 	滤波器 3 <b>F3</b> 	滤波器 4 <b>F4</b> 	滤波器 5 <b>F5</b> 	
		滤波器 6 <b>F6</b> 	滤波器 M1 <b>M1</b> 				
	DSD 滤波器 <b>F1</b> 	DSD F1 <b>F1</b> 	DSD F2 <b>F2</b> 	DSD F3 <b>F3</b> 	DSD F4 <b>F4</b> 	DSD F5 <b>F5</b> 	
	升采样 	DSD 	DXD 	DSDx2 			
	映射器	M1 <b>M1</b> 	M2 <b>M2</b> 	M3 <b>M3</b> 			
	相位 	同相 	倒相 				
	平衡控制 	左 L 	右 R 				
	设备设置 	音量锁定 	已锁定 	已解锁 			
		同步模式 	W 自动 	音频 	主 	W/C 1 	W/C 2 
双 AES 		关闭 	开启 	自动 			
USB类别 		2 类 	1类 				
缓冲 		关闭 	开启 				
线路输出 <b>2V</b> 		0. 2V <b>.2V</b> 	0. 6V <b>.6V</b> 	2V <b>2V</b> 	6V <b>6V</b> 		
文本大小 <b>A</b> 		小 <b>A</b> 	大 <b>A</b> 				
显示屏 		开启 	关闭 				
亮度 		1 - 15 					
IR 控制 		dCS 遥控 	普通遥控 		遥控禁用 		
恢复出厂设置 							

测试 	检查声道 
	老化 
信息 	

## 更改快捷键



可从主屏幕上的触摸键中选择三个作为快捷键。点击上述按钮，快速更换您需要的设置。默认快捷键可执行如下操作：

- 更改输入源。
- 打开或关闭反馈。
- 更改互馈设置。

解锁音量控制功能时，默认快捷键可执行以下操作：

- 更改输入源。
- 调节音量。
- 静音/取消静音（针对 AES、SPDIF 或 USB 2 输入源）或者播放/暂停（针对 网络 或 USB 1 输入源）。

如需选择不同的快捷操作：





1. 长按 。  
 显示屏上出现三个白色方形复位图标。
2. 点击您想要更改的快捷键，选择不同的操作。
3. 点击 ，以保存更改。





## 更改互馈设置

互馈是将立体声音频录音的左右声道混合的过程，有助于在通过耳机播放音频时，让音质更加自然。对于您和您正在聆听的音乐来说，适合的互馈设置可能有所不同，因此我们建议您对各种设置进行测试。

### dCS 扩展





扩展 是由 dCS 开发的新专利互馈处理算法。它运用了不同的处理滤波器，以获得两种不同的响应：E1 和 E2。借助 扩展，所有用户在使用耳机时，均可获得还原原始录音音质的出色聆听体验。

1. 点击 。
2. 点击 ，以选择 **处理**。
3. 点击 。
4. 点击 ，以更改互馈设置。

	关闭互馈。两个声道以常规方式反馈给耳机。
	开启互馈。一个声道的部分信号被过滤，并与另一个声道混合，以便更好地模拟出在室内聆听扬声器播放的效果。
	扩展 滤波器 1。
	扩展 滤波器 2。

## 更改 PCM 滤波器

在聆听 PCM 数据时，您可以使用滤波器设置来更改音乐的音效。滤波器因个人喜好而异。针对每个采样率，存储了不同的滤波器设置。

1. 点击 。
2. 点击 ，以选择 **处理**。
3. 点击 。
4. 点击 ，以选择 **滤波器**。
5. 点击 ，以更改 PCM 滤波器。

**F1** 滤波器 1。在前四个滤波器中，该滤波器对不需要的奈奎斯特图的抑制能力最佳，滚降最尖锐，但瞬态响应最差。

**F2** 滤波器 2。该滤波器对图像的抑制更为宽松，并且瞬态响应更好。建议将滤波器 2 用于管弦乐。

**F3** 滤波器 3。与滤波器 1 和 2 相比，该滤波器的图像抑制能力更强，瞬态响应更好。建议将滤波器 3 用于摇滚乐。

**F4** 滤波器 4。在前四个滤波器中，该滤波器的图像抑制最低，瞬态响应最好。

 滤波器 4 是 LINA 网络解码器 V1 软件中的滤波器 2。

**F5** 滤波器 5。如果采样率为 176.4、192、352.8 或 384 kS/s，则滤波器具有高斯响应，瞬态响应无过冲，且滚降也较为宽松。如果采样率为 44.1 kS/s，则滤波器为不对称设计，几乎没有预振铃。如果采样率为 48、88.2 或 96 kS/s，则滤波器 5 不可用。



**F6** 滤波器 6。如果采样率为 176.4、192、352.8 或 384 kS/s，则滤波器为不对称设计，几乎没有预振铃。如果采样率为 44.1 kS/s，则滤波器为备选锐滤波器，具有线性相位和预振铃。如果采样率为 48、88.2 或 96 kS/s，则滤波器 6 不可用。

**M1** 滤波器 M1。建议并且仅可用于 MQA 音频文件。除其他 PCM 滤波器之外，您还可以选择该滤波器。

## 更改 DSD 滤波器

当您在播放 DSD 文件或将 PCM 数据升采样至 DSD 时，DSD 文件处于激活状态。

 如果您正在播放 DSD 文件或升采样至 DSD，并且输出的嘶声等级很高，那么您的扩音器可能无法妥善处理宽带 DSD 信号。尝试将 DSD 滤波器设置为滤波器 2 或 3。

1. 点击 。
2. 点击 ，以选择 **处理**。
3. 点击 。





4. 点击 ，以选择 **DSD 滤波器**。

5. 点击 ，以更改 DSD 滤波器。

<b>F1</b> DSD	滤波器 1。默认设置，可发出最大带宽和最高等级的带外噪声。
<b>F2</b> DSD	滤波器 2。降低带外噪声和带宽。
<b>F3</b> DSD	滤波器 3。进一步降低带外噪声和带宽。
<b>F4</b> DSD	滤波器 4。建议仅用于排查故障。大幅降低带外噪声，同时将带宽限制为 25 kHz。
<b>F5</b> DSD	滤波器 5。具有宽松的滚降和更平滑的相位响应。消除大部分带外噪声。

## 更改升采样模式





接收 PCM 数据时，您可以在两种处理选项之间进行选择。最佳升采样模式因个人喜好而异。

1. 点击 。
2. 点击 ，以选择 **处理**。
3. 点击 。
4. 点击 ，以选择 **升采样**。
5. 点击 ，以更改升采样模式。

<b>DXD</b>	DXD。本设备使用标准 PCM 过采样流程处理 PCM 数据。
<b>DSD</b>	DSD。本设备将在 PCM 过采样流程结束前，添加 DSD 升采样步骤。
<b>DSD</b> x2	DSDx2。本设备将在 PCM 过采样流程结束前，添加 DSDx2 升采样步骤。

## 更改映射器

映射器控制数据如何呈现给 Ring DAC 内核。LINA 网络解码器 包含三种映射器设计。







1. 点击 。
2. 点击 ，以选择 **处理**。
3. 点击 。
4. 点击 ，以选择 **映射器**。
5. 点击 ，以更改映射器。

<b>M1</b>	映射器 1。新的默认映射器设计，以 5.644 或 6.14 MHz 频率驱动 Ring DAC 内核。
<b>M2</b>	映射器 2。经典映射器设计，用于第一版 dCS 产品。该映射器设计以 2.822 或 3.07 MHz 的频率驱动 Ring DAC 内核。
<b>M3</b>	映射器 3。另一种映射器设计，以 5.644 或 6.14 MHz 频率驱动 Ring DAC 内核。









## 更改模拟输出的绝对相位

聆听音乐时，如果乐器的音色有问题，那么可能是因为该音轨是以双声道倒相方式录制的。您可以修正输出的绝对相位。

1. 点击 .
2. 点击 ，以选择 **处理**。
3. 点击 .
4. 点击 ，以选择 **相位**。
5. 点击 ，在正相  和倒相  之间切换。  
该设置将在您下一次启动设备时复位。

## 调整平衡

您可以调整音频平衡。

1. 点击 .
2. 点击 ，以选择 **处理**。
3. 点击 .
4. 点击 ，以选择 **平衡控制**。
5. 点击 .
6. 使用  和 ，在 0 至 -6 dB 的范围内调整平衡，步长 0.1 dB。  
-∞ 代表静音。

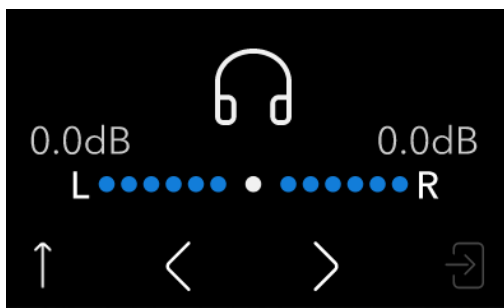







## 解锁和锁定音量控制

您可以解锁音量控制功能并调节设备音量。解锁音量控制后，可将 LINA 网络解码器 用作前置放大器。



### 注意

如果准备将 LINA 网络解码器 直接连接至功率放大器，请先解锁音量控制，调低音量，然后再为系统安装 LINA 网络解码器。

1. 点击 .
2. 点击 ，以选择 **设备设置**。
3. 点击 .
4. 点击 ，以选择 **音量锁定**。
5. 点击  以解锁或锁定音量控制。





 解锁音量控制。

 锁定音量控制。

- 看到提示消息时，确认设置变更并重启设备。  
 重启设备后，音量控制将显示为快捷键并出现在 Mosaic 控制 应用中。默认快捷键现在包括音量调节  以及静音/播放/暂停  按键，具体视输入源而定。

## 设置计时同步模式

您可以更改当前输入的计时同步模式。针对每个输入，分别存储了同步模式设置。

- 点击 。
- 点击 ，以选择 **设备设置**。
- 点击 。
- 点击 ，以更改计时同步模式。

 主。本设备使用内部音频时脉校准机来控制网络、电脑或闪存驱动器的数据传输。仅适用于网络和 USB 输入。当音频时脉校准机不可用时，该项为上述输入的常规模式。

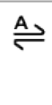
 音频。本设备将锁定来自源设备的数据流。建议用于没有合适的字音频时脉校准机输入的源设备。仅用于 AES 和 SPDIF，以及没有锁定至主时钟的字音频时脉校准机输入的源设备。

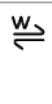
 字音频时脉校准机 1-2 自动。本设备将自动锁定至已与 *字时钟* 输入连接的合适的音频时脉校准机。由于音乐的数据速率可能持续变化，建议用于电脑音频系统中配有音频时脉校准机的系统。

- 将 *字时钟* 输入 1 输入连接至设置为 44.1、88.2 或 176.4 kHz 的音频时脉校准机输出。
- 将 *字时钟* 输入 2 输入连接至设置为 48、96 或 192 kHz 的音频时脉校准机输出。





 字时钟输入 1。本设备将锁定至已与 *字时钟* 输入 1 连接的外部音频时脉校准机。



 字时钟输入 2。本设备将锁定至已与 *字时钟* 输入 2 连接的外部音频时脉校准机。

 如本设备无法搜索到与当前 AES 或 SPDIF 输入上的数据同步的字时钟，本设备将默认设置为音频同步。显示错误的音频时脉校准机图标 。

## 启用和禁用双 AES

您可以设置需同时使用的 AES 输入，从双 AES 源接收超过 88.2 kS/s 的 PCM 数据，或 DoP 格式的 DSD 数据。

- 点击 。
- 点击 ，以选择 **设备设置**。
- 点击 。
- 点击 ，以选择 **双 AES**。
- 点击 ，以更改设置。

	关闭。禁用双 AES。每个 AES 输入均可接收单一 AES 数据。
	开启。在单 AES 或双 AES 之间启用手动选择。
	自动。该项为建议设置。本设备将检测数据格式，并自动选择单或双 AES。

## 设置 USB 音频类别

USB1 插座支持两种音频类别：1 类和 2 类。

### 注意

更改 USB 音频类别前，请先停止播放并关闭已连接电脑上任何相关的音频应用程序。





1. 点击 。
2. 点击 ，以选择 **设备设置**。
3. 点击 。
4. 点击 ，以选择 **USB类别**。
5. 点击 ，以设置 USB 音频类别。

在您选择不同的音频类别后，请稍候 10 秒，等待 USB 软件重新加载。

## 启用和禁用缓冲

默认情况下，设备存在缓冲延迟。该延迟可在您听到因采样率或音频时脉校准机频率变化而产生的滴答声前，将设备静音。数据速率为 44.1 kS/s 时的延迟为 0.72 秒，而数据速率为 192 kS/s 时的延迟为 0.16 秒。

如设备已连接至电视或视频设备，您可能需要禁用缓冲，以确保声音与画面同步。





1. 点击 。
2. 点击 ，以选择 **设备设置**。
3. 点击 。
4. 点击 ，以选择 **缓冲**。
5. 点击 ，以启用或禁用缓冲。

 开启缓冲

 关闭缓冲





## 更改线路输出电平

将线路输出设置设为最大输出电平，以匹配您的集成放大器或前置放大器。

1. 点击 。
2. 点击 ，以选择 **设备设置**。
3. 点击 。
4. 点击 ，以选择 **线路输出**。
5. 点击  在 0.2 V、0.6 V、2 V 或 6 V 之间进行切换。

## 更改文本大小



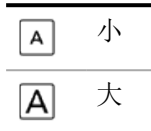

为了有助于从远处查看显示器上的信息，可以更改音轨标题文本的大小。

1. 点击 .
2. 点击 , 以选择 **设备设置**。
3. 点击 .
4. 点击 , 以选择 **文本大小**。
5. 点击 , 以更改文本大小。



## 关闭显示屏





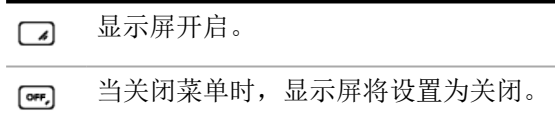

当显示屏设置为关闭状态并关闭菜单时，显示屏将在几秒钟之后关闭。只需点击任意按键，即可开启显示屏。当打开菜单时，显示屏也会保持开启状态。

1. 点击 .
2. 点击 , 以选择 **设备设置**。
3. 点击 .
4. 点击 , 以选择 **显示屏**。
5. 点击 , 以更改显示设置。





## 更改显示屏亮度



您可以更改显示屏的亮度。

1. 点击 .
2. 点击 , 以选择 **设备设置**。
3. 点击 .
4. 点击 , 以选择 **亮度**。
5. 点击 .
6. 点击  或 , 以更改显示屏亮度。

## 更改红外遥控器设置

您可以选择使用 dCS 通用遥控器或普通红外 (IR) 遥控器控制 LINAX 网络解码器。





1. 点击 .
2. 点击 , 以选择 **设备设置**。
3. 点击 .

4. 点击 ，以选择 **IR 控制**。
5. 点击 ，以更改遥控器设置。

	使用 dCS 通用遥控器。
	使用普通 IR 遥控器。 使用普通 IR 设置，Lina DAC 使用 NEC IR 协议。
	关闭 IR 接收器。

## 恢复出厂设置

您可以恢复出厂设置。





1. 点击 。
2. 点击 ，以选择 **设备设置**。
3. 点击 。
4. 点击 ，以选择 **恢复出厂设置**。
5. 点击  以恢复出厂设置。

默认设置如下。

设置	默认值
源	网络
互馈	关闭
滤波器	滤波器 1 适用于所有采样率
DSD 滤波器	滤波器 1
升采样	DXD
映射器	映射器 1
相位	常规
平衡控制	设置为中心
音量锁定	开启
同步模式	字时钟自动适用于网络和 USB 音频适用于 AES / SPDIF
双 AES	自动
USB类别	2 类
缓冲	开启
线路输出	2V
文本大小	大
显示屏	开启
亮度	10
IR 控制	关闭

## 测试交换声道

您可以测试交换声道的系统。

1. 点击 。
2. 点击 ，以选择 **检查声道**。
3. 点击 。
4. 点击  开始测试。





本设备将在左声道输出一个音调，然后在右声道再输出一个音调。如果您所听到的音调与显示屏上的内容不同，请检查交换声道的连接和其他设备。

## 调节设备

您可以运行一个程序来调节设备。系统输出会调节增加和减少的粉红噪声。







### 注意

将设备调节为高音量可能会损坏扩音器和扬声器。在调节设备前，请先将音量调低。对于因错误使用调节功能而造成的任何设备损坏，dCS 概不负责。

1. 点击 。
2. 点击 ，以选择 **测试**。
3. 点击 。
4. 点击 ，以选择 **老化**。
5. 点击 ，开始调节设备。
6. 开始调节后，请将扩音器音量适当调高。
7. 点击任意按键，停止调节设备。

## 查阅设备信息

查阅设备信息有助于解决安装或连接错误的问题。

1. 点击 。
2. 点击  或 ，以选择 **信息**。
3. 点击 ，以查阅信息并使用  和  上下翻页。



设备状态。显示设备状态，包括：

- 序列号
- 每个字时钟输入上检测到的频率
- 每个输入上检测到的采样率
- USB 1 音频类别
- IP 地址



版本。显示控制台版本和 Mosaic 处理器版本。

## 更新软件

您可以使用 Mosaic 控制 应用程序更新 LINA 网络解码器 上的软件。

1. 打开移动设备上的 Mosaic 控制 应用程序。
2. 选择 **三** > **支持** > **版本** > **检查更新**。
3. 如有可用更新，请按照说明完成更新。

### 注意

软件更新最多可能需要 45 分钟。在显示屏提示软件更新已确认完成前，请勿关闭设备。

# 维护

dCS 音频产品无需进行常规维护。用户唯一可维修的设备部件是电源保险丝。如设备损坏，请联系您的经销商。

## 更换熔断的电源保险丝

设备的电源进线箱内配有一根保险丝。如保险丝熔断，可将其更换。

- 如保险丝已熔断一次，请将其更换。曾出现电涌。
- 如保险丝反复熔断，请联系您的物流中心安排维修。设备出现故障。

保险丝类型：20x 5 mm, T 1AL / 250 V



### 警告

请更换相同类型和额定值的保险丝。如您使用的是不同类型或额定值的保险丝，可能会损坏设备，并且存在火灾或触电风险。此外，也会使保险失效。

如需更换熔断的电源保险丝：

1. 从设备上拔下电源线。
2. 在电源翘板开关旁边，将保险丝座的两个卡扣推向中间，并拔出保险丝座。

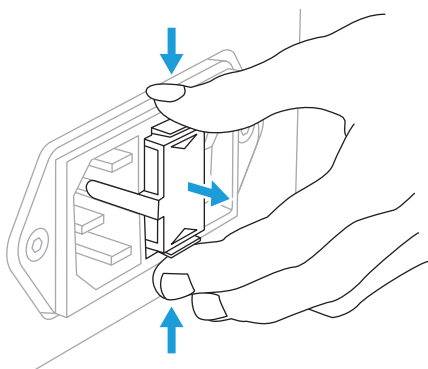

3. 从保险丝座的下方位置取出熔断的保险丝。

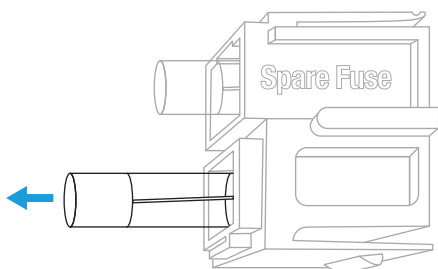

4. 将熔断的保险丝更换为备用保险丝，并将其从上方推入。
5. 按设备上标明的正确方向，将保险丝座推入设备内，直到听到“咔哒”声为止。

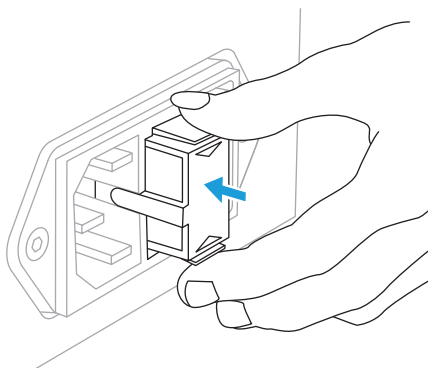



## 清洁设备

如果设备外壳有灰尘或脏污，可使用无绒布进行清洁。

- 如需去除指纹和松散的灰尘，请使用清洁干燥的无绒布。
- 如需清洁任何其他表面，如显示屏，请使用少量含氨玻璃清洁剂和无绒布。请勿将玻璃清洁剂直接喷洒在接头触点上。

# 规格

转换器种类	dCS 专有 Ring DAC 拓扑。
采样率	兼容的 PCM 速率最高为 24 位，分别在 44.1 kS/s、48 kS/s、88.2 kS/s、96 kS/s、176.4 kS/s、192 kS/s、352.8 kS/s 或 384 kS/s。兼容的 DSD 速率为 DSD/64 和 DSD/128。
数字输入	<p>RJ45 接头上的 UPnP 网络接口将通过以太网使用 MinimServer 流式传输 NAS 或本地电脑中的音乐文件。支持高达 384 kS/s 的 PCM 数据或高达 DSD/128 的 DSD 数据。以异步模式操作。</p> <p>type-B 接头上的 1x USB 2.0 客户端接口：</p> <ul style="list-style-type: none"><li>支持高达 384 kS/s 的 PCM 数据或高达 DSD/128 的 DoP 格式的 DSD 数据。</li><li>以异步 USB 模式操作。</li></ul> <p>type-B 接头上的 1x USB 2.0 主机接口：</p> <ul style="list-style-type: none"><li>支持高达 384 kS/s 的 PCM 数据或高达 DSD/128 的 DSD 数据。</li><li>流式传输 USB 闪存驱动器中的音频文件。</li><li>5 V DC 的最大功率输出为 2.1 A。</li><li>以异步 USB 模式操作。</li></ul> <p>2x 3-针 XLR 接头上的 2x AES/EBU：</p> <ul style="list-style-type: none"><li>单 AES：支持高达 192 kS/s 的 PCM 数据或 DoP 格式的 DSD/64 数据。</li><li>双 AES：支持 88.2 至 384 kS/s 的 PCM 数据，或高达 DSD/128 的 DoP 格式 DSD 数据。</li></ul> <p>1x BNC 接头上的 1x SPDIF：</p> <ul style="list-style-type: none"><li>支持高达 192 kS/s 的 PCM 数据或 DoP 格式的 DSD/64 数据。</li></ul> <p>1x RCA 接头上的 1x SPDIF：</p> <ul style="list-style-type: none"><li>支持高达 192 kS/s 的 PCM 数据或 DoP 格式的 DSD/64 数据。</li></ul> <p>1x TOSLINK 接头上的 1x SPDIF：</p> <ul style="list-style-type: none"><li>支持高达 96 kS/s 的 PCM 数据。</li></ul>
支持的文件格式	<ul style="list-style-type: none"><li>FLAC（支持高达 384 kS/s 的 PCM 数据）</li><li>AIFF（支持高达 384 kS/s 的 PCM 数据）</li><li>WAV（支持高达 384 kS/s 的 PCM 数据）</li><li>ALAC（支持高达 192 kS/s 的 PCM 数据）</li><li>AAC（支持高达 48 kS/s 的 PCM 数据）</li><li>MP3（支持高达 48 kS/s 的 PCM 数据）</li><li>DFF、DSF 和 DoP（DSD/64 和 DSD/128）</li></ul>
支持的网络协议	<ul style="list-style-type: none"><li>UPnP</li><li>Airable</li><li>Spotify</li><li>Apple AirPlay® 2</li><li>Roon Ready</li></ul> <p>支持 TIDAL、Qobuz、Deezer、Airable 的网络电台和播客。 以异步模式操作的网络界面。</p>
计时	<p>2x BNC 接头上的 2x 字时钟输入：</p> <ul style="list-style-type: none"><li>接受 44.1 kHz、48 kHz、88.2 kHz、96 kHz、176.4 kHz 或 192 kHz 的标准字时钟。</li><li>数据速率可与音频时脉校准机速率相同，也可以是音频时脉校准机速率的精确倍数（0.25x、0.5x、1x、2x、4x、8x）。</li><li>对 TTL 电平敏感。</li></ul>

MQA	对网络和 USB Type-A 输入中的 MQA 数据进行全面解码和渲染。 仅对其他输入中已展开的 MQA 数据进行最终渲染。
频率响应 (设置为滤波器 1)	$F_s = 44.1$ 或 $48$ kS/s $\pm 0.1$ dB、10 Hz 至 20 kHz $F_s = 88.2$ 或 $96$ kS/s $\pm 0.1$ dB、10 Hz 至 20 kHz $-3$ dB @ $>38$ kHz $F_s = 176.4$ 或 $192$ kS/s $\pm 0.1$ dB、10 Hz 至 20 kHz $-3$ dB @ $>67$ kHz $F_s = 352.8$ 或 $384$ kS/s $\pm 0.1$ dB、10 Hz 至 20 kHz $-3$ dB @ $>100$ kHz DSD64 $\pm 0.1$ dB、10 Hz 至 20 kHz $-3$ dB @ $>90$ kHz DSD128 $\pm 0.1$ dB、10 Hz 至 20 kHz $-3$ dB @ $>100$ kHz
残留噪声 (6V 输出设置)	16-bit 数据: 高于 $-96$ dB0、20 Hz - 20 kHz (未加权)。 24-bit 数据: 高于 $-113$ dB0、20 Hz - 20 kHz (未加权)。
升采样	多级 DXD 过采样和可切换 DSD 升采样 (1-bit 2.822 或 3.07 MS/s) 和 DSDx2 升采样 (1-bit 5.644 或 6.14 MS/s)。
乱真信号响应	高于 $-105$ dB0、20 Hz - 20 kHz。
L-R 串音	高于 $-115$ dB0、20 Hz - 20 kHz。
线路输出	2x 3-针 XLR 插头上的一个立体声平衡线对 (针 2 = 热, 针 3 = 冷)。上述输出均为电子平衡和浮动的, 1 kHz 时的信号平衡率 高于 40 dB。输出阻抗为 $3 \Omega$ , 最大负载为 $600 \Omega$ (建议负载为 $10 \text{ k}\Omega - 100 \text{ k}\Omega$ )。 2x RCA 唱机接头上的一个立体声非平衡线对。输出阻抗为 $52 \Omega$ , 最大负载为 $600 \Omega$ (建议负载为 $10 \text{ k}\Omega - 100 \text{ k}\Omega$ )。 满量程输入的输出电平为 0.2V、0.6V、2V, 或 6V rms, 可在菜单中设置。
运输尺寸	320 mm (高) x 360 mm (宽) x 530 mm (深)
运输重量	10.3 kg
产品尺寸	121.5 mm (高) x 220 mm (宽) x 339 mm (深)
产品重量	7.4 kg
供电要求	90-120 V/ 220-240 V, 50/60 Hz 耗电量: 30 W

 上述规格如有变更, 恕不另行通知。

# 支持

如您在使用 LINA 网络解码器 时需要帮助，请联系您的经销商寻求协助，并提供设备序列号。  
制造商：

Data Conversion Systems Ltd.  
Unit 1, Buckingham Business Park,  
Anderson Road,  
Swavesey,  
Cambridgeshire,  
CB24 4AE,  
UK

[www.desaudio.com](http://www.desaudio.com)

# 有限保修

## 一般信息

dCS 保证本产品没有材料和制作工艺瑕疵，保证期限自设备从 dCS 发货之日起，为期 3 年。如产品是在设备从 dCS 发货之日起的 6 个月内通过 dCS 购买并注册的，保修期将从购买之日开始计算。如设备是在发货日期起的 6 个月后注册的，保修期将从发货之日开始计算，除非可提供原始销售发票作为注册凭证。保修期第一年内，dCS 将维修或根据判断酌情更换故障产品。保修期剩余两年内，仍可提供维修服务，但更换任何部件则需收费。保修服务必须由 dCS 或我们的授权服务代理商提供。如果您的设备需要维修，请联系您的经销商。

如需注册本产品，请登录网站 [www.dcsaudio.com/register](http://www.dcsaudio.com/register) 进行在线注册，或在销售后的 30 日内填写《产品注册表》，并将其寄回 dCS。收到注册表后，dCS 将把您的联系方式添加至我们的客户数据库中。dCS 仅会将此信息用于保修，我们不会因销售和营销等原因直接联系您。

本保修服务仅适用于原设备所有者，不得转让。

## 保修除外条款

设备磨损和损耗不在保修范围内。

如出现以下情况，本产品的保修将失效：

- 以任何方式误用、滥用本产品。
- 在未经授权的情况下，进行任何修改或维修。
- 未按照本手册中规定的“操作条件”使用本产品。
- 由 dCS 或我们的授权服务代理商以外的人员维护或维修本产品。
- 在未进行电源地线（或接地线）连接的情况下，操作本产品。
- 退回设备时，包装不当。

如发现退回保修的产品运行正常，或产品退回时没有退货编号，dCS 将保留收取服务费的权利。

本保修条款仅适用于零件与人工费用，不涉及运输费或税费。

我们的经销商和服务代理商无权延长保修期限，dCS 不承担任何因此产生的责任。

在“已使用”的情况下，由 dCS 再次销售的产品保修期可能会缩短。

## 获取保修服务

如您遇到问题，请联系经销商或授权服务中心寻求帮助，提供产品型号、序列号、软件版本（如适用），并对故障进行详细描述。您的联系人将就需要采取的措施为您提供全面的建议。退回设备时，应使用原包装以避免运输时出现损坏。替换包装可从 dCS 处购买。

## 操作条件

- 电源电压必须保持在设备背板规定交流电压的  $\pm 10\%$  范围内。
- 电源频率必须在 49 Hz 至 62 Hz 的范围内。
- 环境温度范围：0 °C (32° F) 至 45 °C (113° F)，无冷凝。
- 请勿将设备安装在热源附近，如散热器、通风管、功率放大器或强烈阳光直射下。

# 合规

## 产品标签

设备底部的产品标签提供了与设备相关的信息，包括序列号。它还显示了安全、合规与监管标识。

标识	描述
	旨在警示用户产品外壳内存在未绝缘的危险电压，该电压强度可能会对用户构成触电风险。
	小心：为避免触电，请勿拆除防护盖。设备内部没有用户可维修的部件。如需任何维修，请咨询合格的技术人员。
	本产品不适合在海拔 2000 m 以上的位置使用。
	用户说明包含重要的警示信息（警告/ 预防），使用产品前务必仔细阅读。请将用户说明置于安全处。
	在按照本手册安装和使用的情况下，本产品符合欧盟 CE 指令的要求。为保持产品合规性，如需维修，务必咨询合格的维修技术人员。
	本产品符合英国标准。
	带叉的垃圾桶（WEEE 符号）是一个欧洲标识，表示本设备不得作为一般垃圾进行处理。您有责任处置所有电子或电气垃圾，应将其送至指定的有害垃圾回收点进行处理。在产品生命周期结束后，将电子垃圾和设备进行收集、妥善回收和循环利用，有助于我们保护环境。如需了解更多信息，请将设备送回或联系您的物流中心。
	本产品符合 EU2015/863 中关于受限物质的规定。
	本设备已经过测试，符合 FCC 规定第 15 部分 B 类数字设备的限制。 ▶ 如需了解更多信息，请参阅“FCC 合规声明”在对页。
	本产品符合中国国家认证认可监督管理委员会（CNCA）制定的中国强制性安全认证制度，并满足安全和电磁兼容性（EMC）要求。
	本产品符合韩国产品安全要求，并已获得韩国认证（KC）标志。

## FCC 合规声明



本设备已通过测试，符合 FCC 规定第 15 部分关于 B 类数字设备的限制。

这些限制旨在提供合理保护，防止住宅安装中出现有害干扰。本设备可产生、使用和放射射频能量，如未按照说明进行安装和使用，可能会对无线电通信造成有害干扰。但无法保证干扰不会在某个安装过程中出现。

您可以通过关闭设备，确定设备是否会造成干扰。如干扰停止，则可能是由设备或外围设备造成的。

如果您的设备会对无线电或电视接收造成干扰，请尝试通过以下一种或多种方式消除干扰：

- 转动电视或无线电的天线，直至干扰停止。
- 将本设备移至一旁，或移至电视或无线电的另一侧。
- 移动本设备，使其远离电视或无线电。
- 将本设备插入与电视或无线电不同电路的插座。（即，确保本设备和电视或无线电处于由不同断路器或保险丝控制的电路中。）

（仅美国）如有必要，请咨询 dCS Americas LLC 或资深无线电/电视技术人员，获取额外的建议。

未经 dCS Americas LLC 明确批准的变更或修改可能会导致制造商的保修失效。

在使用合规外围设备并在系统组件间铺设屏蔽线材的情况下，本产品的电磁干扰兼容性已得到证实。为满足 FCC 规定的要求，屏蔽线材（包括以太网线）必须与本设备一同使用。使用未经许可的设备或未屏蔽的线材进行操作，可能会对无线电和电视接收造成干扰。

责任方（仅供 FCC 事宜联系使用）

dCS Americas LLC,  
PNC Bank Bldg,  
300 Delaware Ave, Suite 210,  
Wilmington, DE 19801,  
USA

## 欧盟符合性声明

本设备已经过测试，符合以下指令的基本要求：2014/30/EU、2014/35/EU 和 2015/863/EU。

经认证，本设备仅供室内使用。

## 韩国 B 类合规声明

本设备为家用，已取得电磁兼容合格注册，因此不仅可在住宅使用，还可在其他区域使用。

이 기기는 가정용(B급) 전자파적합기기로서 주로 가정에서 사용하는 것을 목적으로 하며, 모든 지역에서 사용할 수 있습니다.

## iPhone® 和 iPad® 专用



“iPad 专用”和“iPhone 专用”表示电子配件专为连接 iPad 或 iPhone 而设计，并已获得开发商认证，符合 Apple 的性能标准。Apple 不对本设备的操作或其安全和法规标准合规性负责。

LINA 网络解码器 已通过以下产品认证：

- iPhone X
- iPhone 8 Plus
- iPhone 8
- iPhone 7 Plus
- iPhone 7
- iPhone SE
- iPhone 6s Plus
- iPhone 6s
- iPhone 6 Plus
- iPhone 6
- iPhone 5s
- iPhone 5
- iPad Pro (10.5 英寸)
- 第 2 代 iPad Pro (12.9 英寸)
- 第 1 代 iPad Pro (12.9 英寸)
- iPad mini 4
- iPad mini 3

## 可与 Apple Airplay 一同运行



可与 Apple Airplay 一同运行 徽章的使用，表示配件是为与该徽章识别的技术配合使用而设计，并且已由开发商认证，符合 Apple 性能标准。

AirPlay 可兼容 iPhone、iPad 和 iPod touch 或 Mac 和装有 iTunes 的个人电脑。

Apple、AirPlay、Mac、iTunes、iPad 和 iPhone 是 Apple Inc. 的商标，已在美国和其他国家注册。tvOS 是 Apple Inc. 的商标。在日本使用的“iPhone”商标已获得 Aiphone K.K. 公司许可。